

## EL COMIENZO DE UNA NUEVA ERA

Te damos la bienvenida a **Guillén Group**: la misma empresa de siempre, con una estética y filosofía totalmente renovadas.

Nuestros valores perduran: ofrecer siempre la máxima calidad, poner el foco en el cliente, cuidar la garantía y el servicio... pero es el momento de dar un nuevo paso y pensar de forma más global, con una imagen acorde a la calidad de nuestros productos y la ambición de seguir creciendo.

Si buscas la máxima calidad y rentabilidad para tu negocio logístico, somos tu mejor solución.



REMOLQUE  
**Dolly Pro<sup>+</sup>**



## MÁS QUE CUBRIR LAS EXPECTATIVAS, LAS SUPERA

Guillén, fiel a su estilo y filosofía, apuesta por valores que consolidan la excelencia total y la satisfacción plena de nuestros clientes, como la confianza, la rentabilidad la tecnología y el compromiso.

Valores que aplicamos en cada una de las soluciones avanzadas que ofrecemos a nuestros clientes, como la excepcional **Dolly Pro<sup>+</sup>**

**GUILLEN**  
SEMIRREMOLQUES

**G-Rental**  
Powered by GUILLEN GROUP

La conexión que **multiplica** la capacidad

The logo features a red stylized 'G' icon to the left of the text 'Dolly Pro+'. 'Dolly' is in a large, bold, black sans-serif font, and 'Pro+' is in a smaller, bold, red sans-serif font.

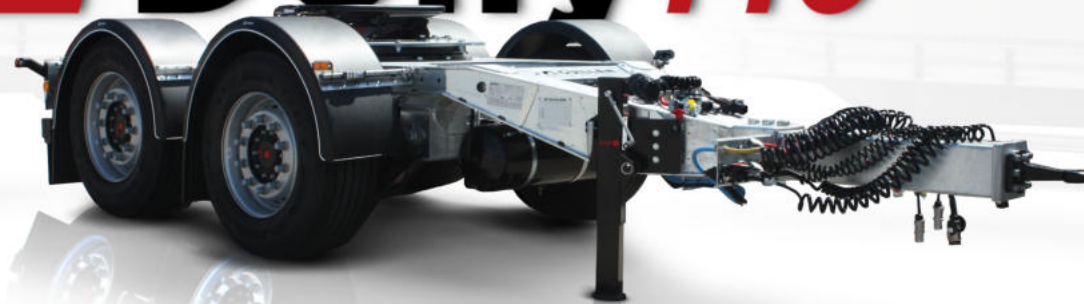



2



[1] Dolly Pro+ con lanza tipo C vista frontal.  
[2] Dolly Pro+ con lanza tipo C vista trasera.

## DURABILIDAD Y GARANTÍA

- Chasis galvanizado en caliente garantía 10 años\*.
- Uso de componentes de primeras marcas, seguridad y garantía de servicio asistencia post-venta europea.
- Demostrada **alta resistencia** y conservación de nuestros vehículos en zonas con climatología extrema (países escandinavos).

\*Según términos y condiciones tratamientos superficiales GDI, S.L.U.

## CALIDAD, DISEÑO Y TECNOLOGÍA

- Remolque ejes centrales con lanza inferior homologado para un M.M.T.A de 18.000 kilos.
- Sencillo, cómodo y fácil de usar por parte del usuario, con mejoras de maniobrabilidad en el sistema de manipulación del bloqueo de la 5ª rueda.
- Diferentes opciones de equipamiento desarrolladas para satisfacer las necesidades de cada cliente.

## I+D AL SERVICIO DEL USUARIO

- Aprovechamos las sinergias con nuestros partners, aplicando la tecnología más avanzada a nuestros semirremolques y remolques, como es el caso de la telemática y las cámaras de visión traseras.
- En permanente contacto con el mercado y atentos a sus necesidades estamos constantemente evolucionando nuestros semirremolques.
- Desarrollamos soluciones innovadoras consensuando las necesidades que requiere el cliente.
- Apostamos firmemente por la innovación y el desarrollo, con el fin de ofrecer al cliente el mejor resultado en materia de eficacia, seguridad, versatilidad y rentabilidad.

[1] Lanza del Dolly Pro+ acoplada al acoplamiento del sistema remolcador.

[2] Punta de la lanza del Dolly Pro+ con 8 tornillos de anclaje.

[3] 5ª rueda montada sobre corona giratoria de bajo mantenimiento con bloqueo manual para maniobras.

[4] 5ª rueda sobre corona giratoria con bloqueo manual inhabilitado para maniobras.

La empresa se reserva el derecho de modificar cualquier dato técnico de esta información sin previo aviso. Las fotografías pueden contener accesorios o extras por lo que no pueden determinarse como de un vehículo estándar.

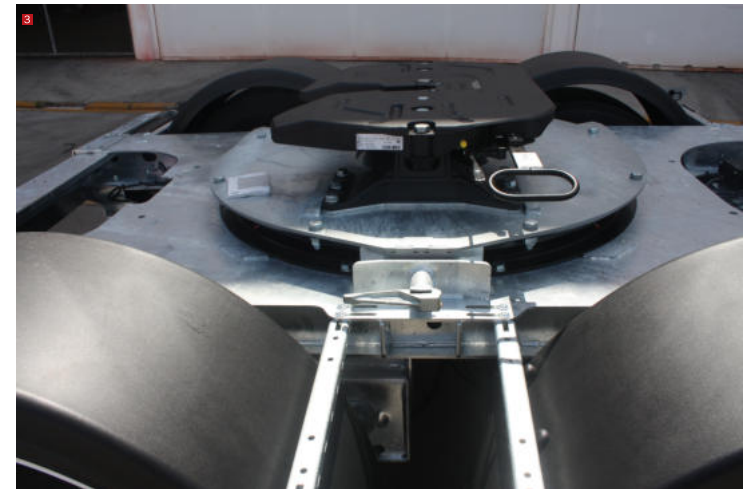
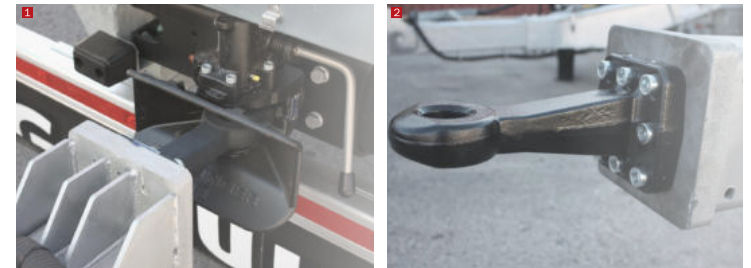

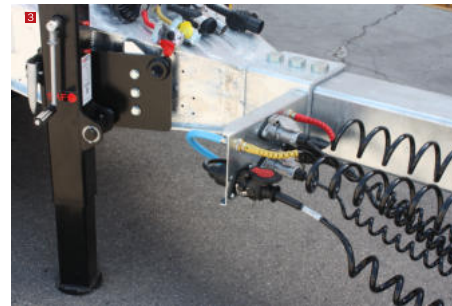

- [1] Dolly Pro+ acoplado a una Lona G-120Pro.
- [2] Guardabarros Aberg circulares + soportes rectos del Dolly Pro+, junto a la placa de mandos.
- [3] Sistema de conexiones de entrada entre remolcador y Dolly Pro+, junto a la placa de mandos.
- [4] Conjunto Dúo Tráiler de Lonas Correderas G-130 Pro.
- [5] Conjunto Dúo Tráiler de Portacontenedores (Multi-12, Dolly Pro+ y PC-IDEAL).

**EQUIPAMIENTO NECESARIO PARA DÚO TRÁILER**



# FICHA TÉCNICA

---

## REMOLQUE

- Estructura principal en formato I, mediante cajón cerrado, confeccionada en acero de alto límite elástico.
- 2 Ejes fijos SAF B9-22 Intradisc de 9ton. freno de disco Ø 430mm:
  - Bombeo 120.
  - Ancho de vía de 2.040mm.
  - Suspensión neumática original SAF Intradisc con arriostramientos especiales Heavy Duty.
- Lanza delantera fija con ojo de enganche atornillado de Ø50mm (opcional Ø57mm).
- 5ª rueda de 2" mantenimiento montada sobre corona giratoria de bajo mantenimiento con bloqueo manual parra maniobras. La corona giratoria es de 13.000kg de capacidad (opcional sin mantenimiento).
- Válvula de 5 posiciones sube/baja con función Reset to Ride.
- 4 Neumáticos Premium medida 385/55 R22'5 montados sobre llantas de acero.
- Altura 5ª rueda en vacío y posición de marcha para engancharse semirremolque de 1060-1200 mm.
- Sistema de frenos EBS 2S/2M Multi Voltaje con CAN Router + sistemas ayuda contra el vuelco (RSS) + ODR (gestor para control de flotas).
- Freno de parking mediante actuadores neumáticos en ambos ejes.
- Paragolpes trasero de aluminio, con soportes atornillados al chasis.
- Pie de apoyo basculante delantero metálico para estacionamiento Dolly Pro+.
- Guardabarros individuales en cada rueda según normativa CE.
- Instalación eléctrica reglamentaria según normativa CE con pilotos todo led. La instalación está homologada para A.D.R. acorde con R-105.
- Conexiones neumáticas y eléctricas independientes mediante espirales. Conexión al vehículo remolcador mediante cabeza de acoplamiento neumáticas (roja y amarilla), eléctrica (15 Pines-ISO 1208) y EBS (ISO 7638).

Tara desde 2.450 kg.

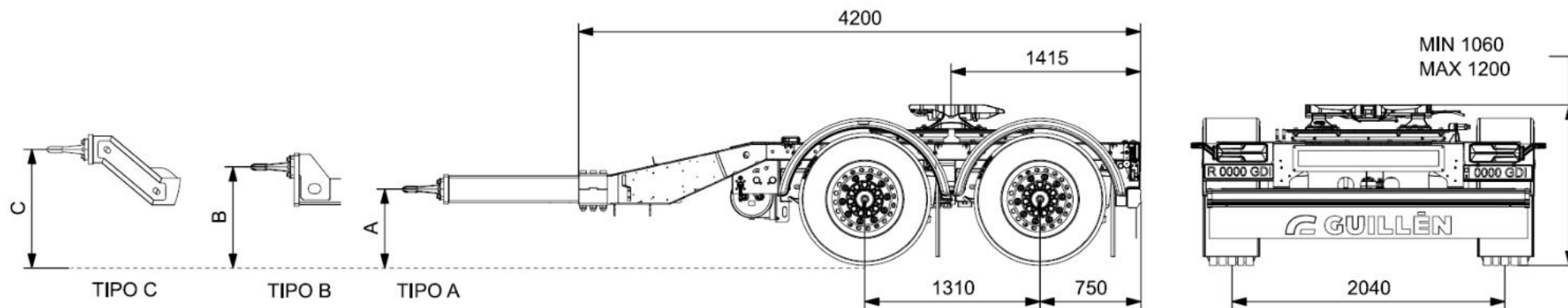

ALTURA 5ª RUEDA	TIPO LANZA	ALTURA AL SUELO	RUEDA
1060	A	431	355/50 R22.5
	B	599	
	C	746	
1120	A	491	385/55 R22.5
	B	659	
	C	806	
1160	A	531	385/55 R22.5
	B	699	
	C	846	
1200	A	571	385/55 R22.5
	B	739	
	C	886	

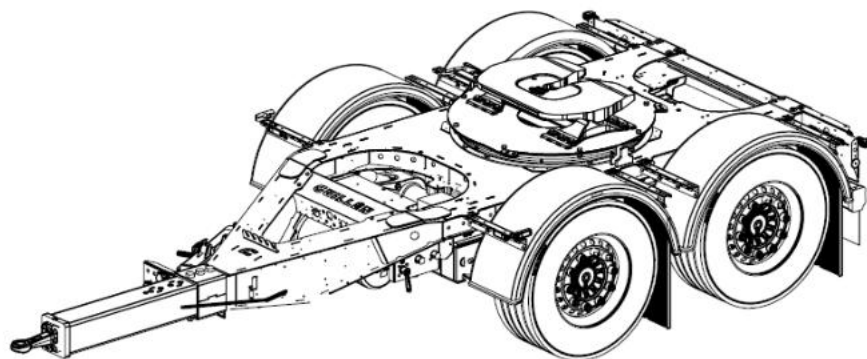
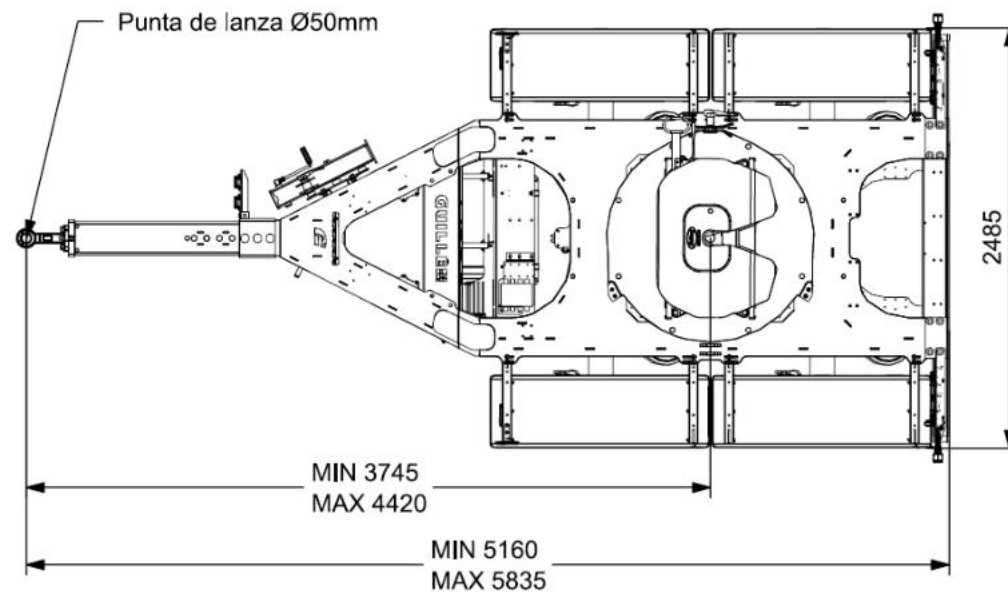

NOTA: Medidas generales orientativas, podrían sufrir ligeras variaciones respecto al vehículo real.

## Vehículo Remolcador

## POSICIÓN DEL ENGANCHE

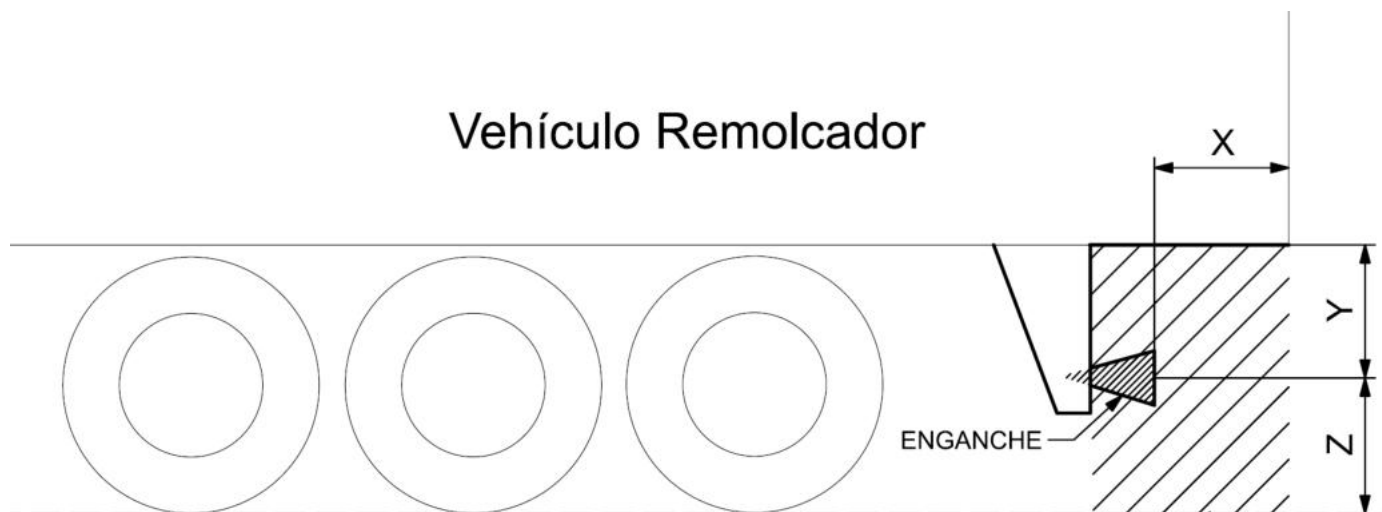

Informar de los elementos que estén dentro de la zona marcada.  
Aportar fotos con medidas de los elementos y distancias al suelo y a la parte inferior del vehículo.  
Ejemplos: Plataforma elevadora, paragolpes, etc.

### A RELLENAR POR EL CLIENTE

DIMENSIÓN	VALOR
ALTURA 5ª RUEDA (*)	
X (max. 1.500 mm)	
Y (min. 300 mm)	
Z	

\* Altura de la 5ª Rueda del Vehículo Remolcador en Orden de Marcha

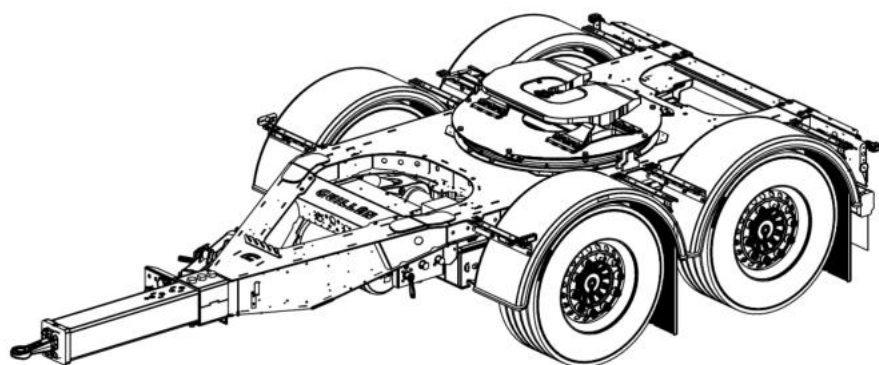

DOLLY PRO+ GUILLÉN

# EQUIPAMIENTO OPCIONAL

---

- Sistema telemático TX-Trailer Pulse para semirremolque arrastrado en combinaciones Dúo Tráiler.
- Eje trasero autodireccional.
- Calderín aire:
  - Acero
  - Aluminio.
- Focos led marcha atrás.
- Cámaras de visión trasera cableadas o con conexión Wi-Fi.
- Avisador acústico marcha atrás.
- Sensor de presión de neumáticos conectado a EBS.
- Sistema autoinflado neumáticos.
- Tercera luz de freno.
- Llantas:
  - Acero
  - Aluminio
- Rejilla protección de pilotos.
- Hubodómetro para el control y registro de kilometraje.
- Sensor de desgaste de pastillas de freno conectado a EBS.
- Elementos comunes galvanizados en caliente o galvanizado electrolítico y acabado en pintura al polvo color negro RAL 9005 secado al horno.
- Tipos de lanzas:



Opción A



Opción B



Opción C

 **GUILLÈN** GROUP  
Member of  **WIELTON**  
GROUP

 **GUILLÈN**  
SEMIRREMOLQUES

**G-Rental**  
Powered by  **GUILLÈN** GROUP

Calle Censal, 25 - Polígono Industrial Norte - 46230 Alginet (Valencia)  
T +34 961 750 964 - [info@guillen-group.com](mailto:info@guillen-group.com)  
[guillen-group.com](http://guillen-group.com)



Procesos de producción y  
materiales respetuosos  
con el medio ambiente.

